

BOMBAS CENTRÍFUGAS AUTOCEBANTES

SERIE: WB (motor combustión interna gasolina)

ELEMENTOS ESTÁNDAR

CARCASA:

Aluminio

IMPULSOR:

Hierro fundido semiabierto

DIFUSOR:

Hierro fundido

SELLO:

Mecánico, carbón/cerámica lubricado por el mismo líquido

BRIDA:

Aluminio

MOTOR:

Gasolina cuatro tiempos, monocilindrico, 3600 RPM, arranque manual.



ACCESORIOS:

- Conexiones para mangueras
- Abrasadera
- Llave para bujía
- Colador

APLICACIONES:

Abastecimiento de agua en general, achique de zanjas y tanquillas, bombeo de agua para riego, desagüe de terrenos inundados y llenado de piscinas.

NOTA:

Los accesorios dependen del tipo de rosca de la bomba.



TABLA DE ESPECIFICACIONES TÉCNICAS

MODELO	HP	Ø SUCCIÓN	Ø DESCARGA	Ø SÓLIDOS (mm)	PESO kg.	DIMENSIONES (mm)		
						L	A	H
WB20CX	5,5	2"	2"	6,7	27	550	430	400
WB30CX	6,5	3"	3"	8	30	550	430	480
WB40CX	9	4"	4"	8	47	620	480	560

BOMBAS CENTRÍFUGAS AUTOCEBANTES

SERIE: WB (motor combustión interna gasolina)

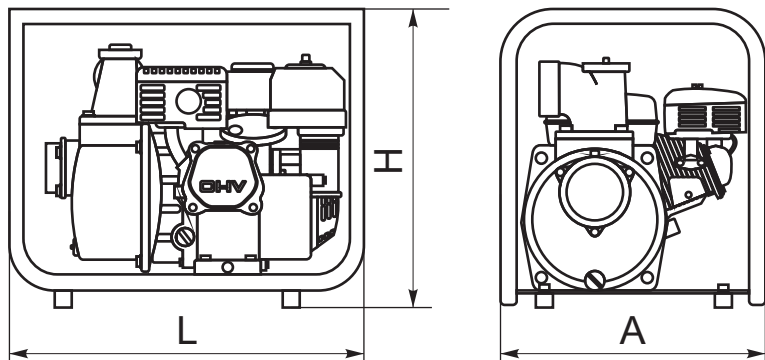

TABLA DE DESCRIPCIÓN

Nº	DESCRIPCIÓN
1	CONEXIÓN MANGUERA
2	SUCCIÓN
3	VÁLVULA SUCCIÓN
4	ORING
5	TAPÓN DE CEBADO
6	DESCARGA
7	EMPACADURA DESCARGA
8	CARCASA
9	COLADOR
10	EMPACADURA DIFUSOR
11	DIFUSOR
12	IMPULSOR
13	SELLO MECANICO
14	ORING BOMBA
15	SOPORTE PLATO SELLO
16	MOTOR

DIAGRAMA DE PARTES

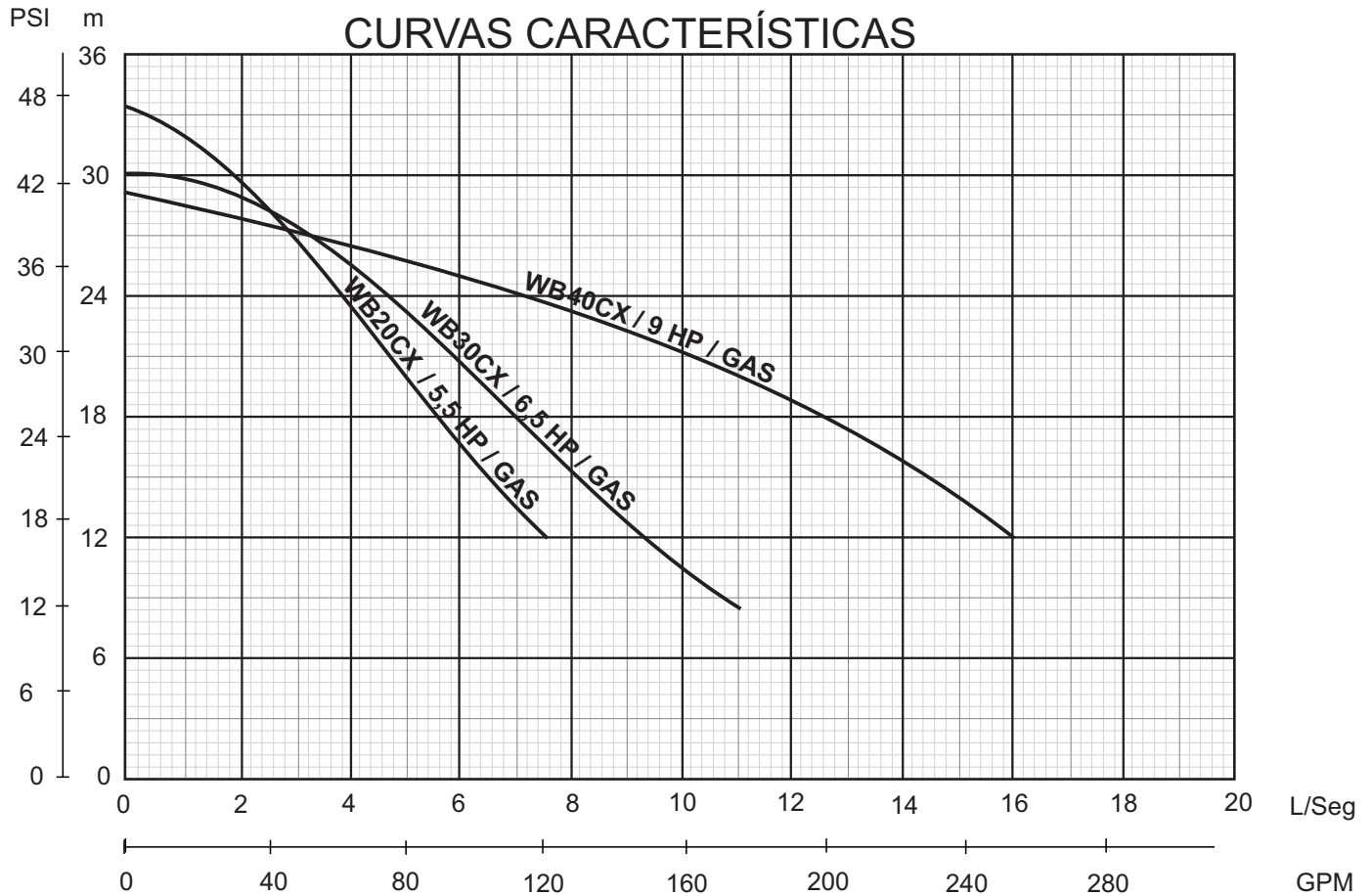